

## 12069 - Drehsperre selbstschließend sperrbar Verkehrsweiß RAL 9016 - S

### Technische Zeichnung

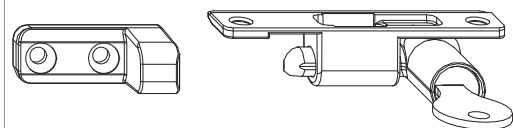

				<b>No</b>
Verkehrsweiß RAL 9016	Drehsperre selbstschließend sperrbar	20		12069

### Lehren

				<b>No</b>
Bohrlehre für Drehsperre	selbstschließend	Holz/PVC	10	40157

### Verwendung der Lehre

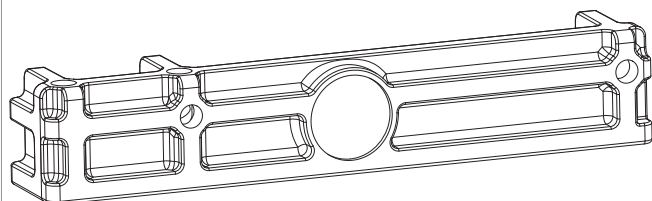

In der Verpackungseinheit der Drehsperre sind 2 Stück Bohrlehren (Best.Nr.: 40157) enthalten.

Diese Lehre wird einfach an das geschlossene Fenster angelegt und die Bohrung mit  $\varnothing 2,5$  mm vorgebohrt.

Der Teil mit dem Sperrriegel wird am Flügelüberschlag montiert.

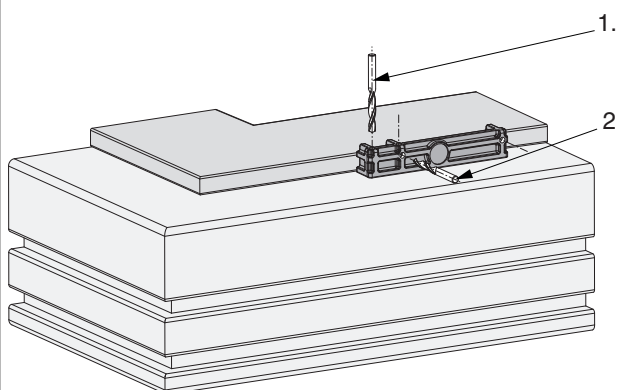

• Bohrungen am Blendrahmen und am Flügel werden bei eingehängtem und verriegeltem Flügel durchgeführt.

1. Bohrung am Blendrahmen

2. Bohrung am Flügel



# 12069 - Drehsperre selbstschließend sperrbar Verkehrsweiß RAL 9016 - S

## Bemaßungen

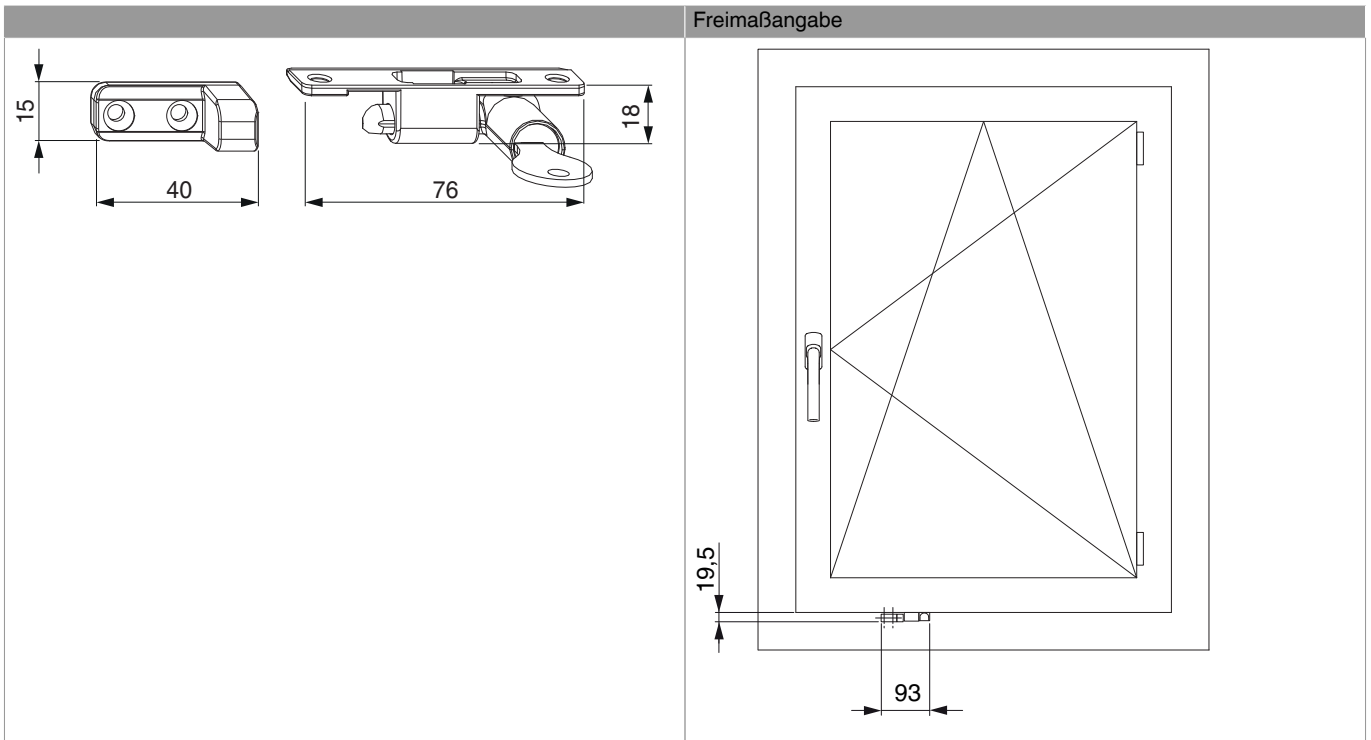



## 12069 - Drehsperre selbstschließend sperrbar Verkehrsweiß RAL 9016 - S

### Montage

